

Bohrbild
für 3-Wege-kurz Ventil (UNF 7/8“)

C-10-3S

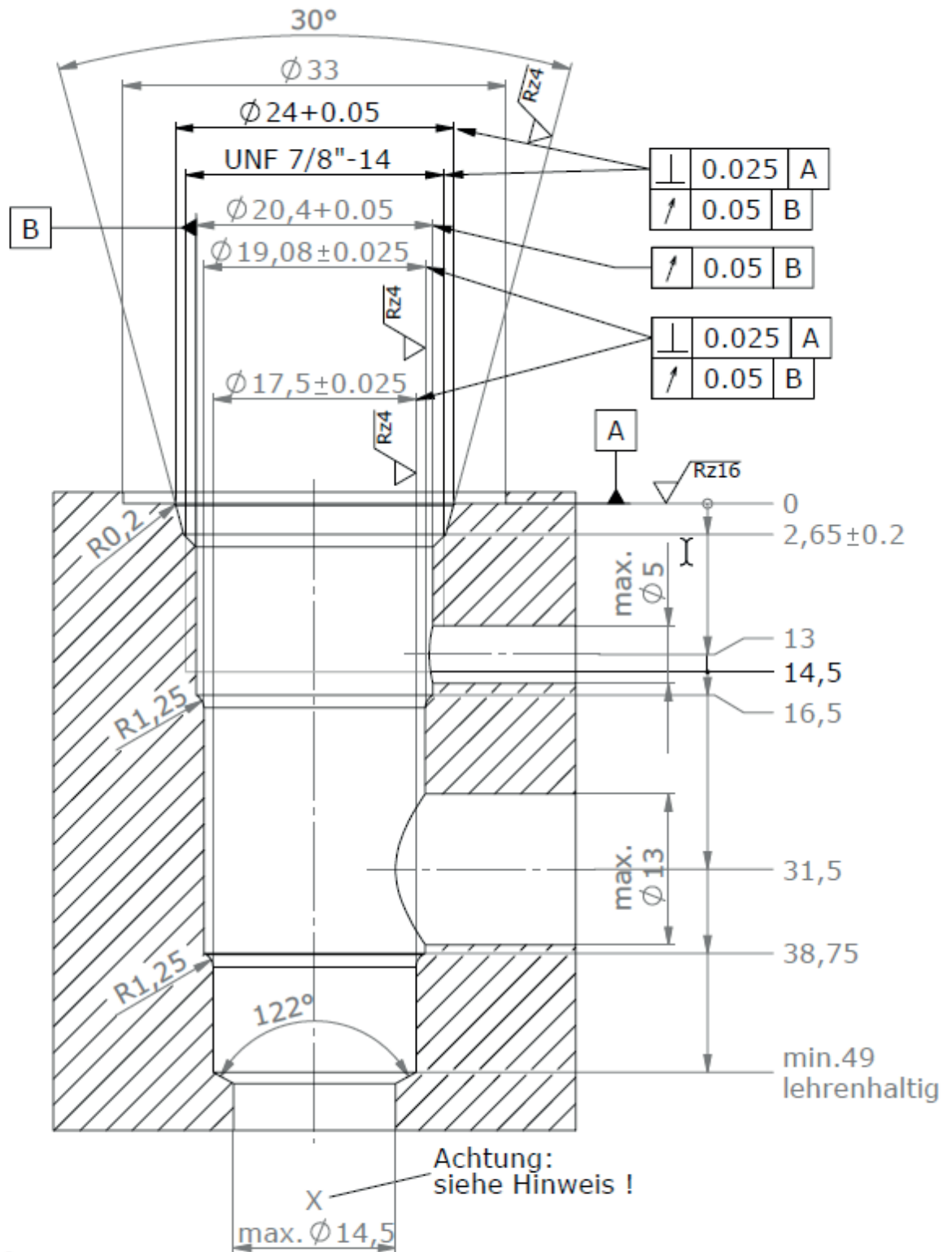

Hinweis:

Für die Ventile POCI-10.-0-.. (Maßblatt-Nr.: CC-210-101) und POC1-10.-0-.. (Maßblatt-Nr.: MC-210-101) gilt Maß X = min. $\phi 14 \times 55$